

Arealberegninger i hht. NS 3940	Bruksareal BRA i m²	
	Bygget areal	Sum BRA
1. etg. plan	78.7	89.6
2. etg. plan	22.5	24.7
SUM :	101.2	114.3
BYA :	89.1	101.5
Grunnflate/ folavtrykk :	87.1	



Bygget er ikke teknisk prosjektert og mindre endringer kan forekomme.

TEGNINGEN MÅ HVERKEN HELET ELLER DELVIS KOPIERES ELLER BENYTTES I TID

DATA DESIGN SYSTEM

01 Siste revisjon 16.06.2017 pi@

REVIDERING GJELDER

REVIDERING GJELDER

REVIDERING GJELDER

REVIDERING GJELDER

REVIDERING GJELDER

REVIDERING GJELDER

REVIDERING GJELDER

Godkjent av kunde:

Godkjent av kunde:

Godkjent av kunde:

Godkjent av kunde:

Godkjent av kunde:

Godkjent av kunde:

Modell:Dunderland

Modell:Dunderland

Modell:Dunderland

Modell:Dunderland

Modell:Dunderland

Modell:Dunderland

Byggherre:

Byggherre:

Byggherre:

Byggherre:

Byggherre:

Byggherre:

Byggeplass:

Byggeplass:

Byggeplass:

Byggeplass:

Byggeplass:

Byggeplass:

ARBETTER SOM IKKE RANA HYTTA BERNHARD OLSEN AS MEDVIRKER I

ARBETTER SOM IKKE RANA HYTTA BERNHARD OLSEN AS MEDVIRKER I

ARBETTER SOM IKKE RANA HYTTA BERNHARD OLSEN AS MEDVIRKER I

ARBETTER SOM IKKE RANA HYTTA BERNHARD OLSEN AS MEDVIRKER I

ARBETTER SOM IKKE RANA HYTTA BERNHARD OLSEN AS MEDVIRKER I

ARBETTER SOM IKKE RANA HYTTA BERNHARD OLSEN AS MEDVIRKER I

Kommune:

Kommune:

Kommune:

Kommune:

Kommune:

Kommune:



RANAHYTTA

Bygget er ikke teknisk prosjektert og mindre endringer kan forekomme.

TEGNINGEN MÅ HVERKEN HJELT ELLER DELVIS KOPIERES ELLER BENYTTES I TD

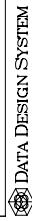

DATA DESIGN SYSTEM

01 Siste revisjon

REVIDERING GJELDER

16.06.2017

pi@

DATO

SIGN.

REVIDERING GJELDER

Godkjent av kunde:

DATO:

Modell:Dunderland

Tegning:Fasader

Byggherre:

Byggeplass:

Kommune:

ARBETTER SOM IKKE RANAHYTTA.BERNAARD OLSEN AS MEDVIRKER I

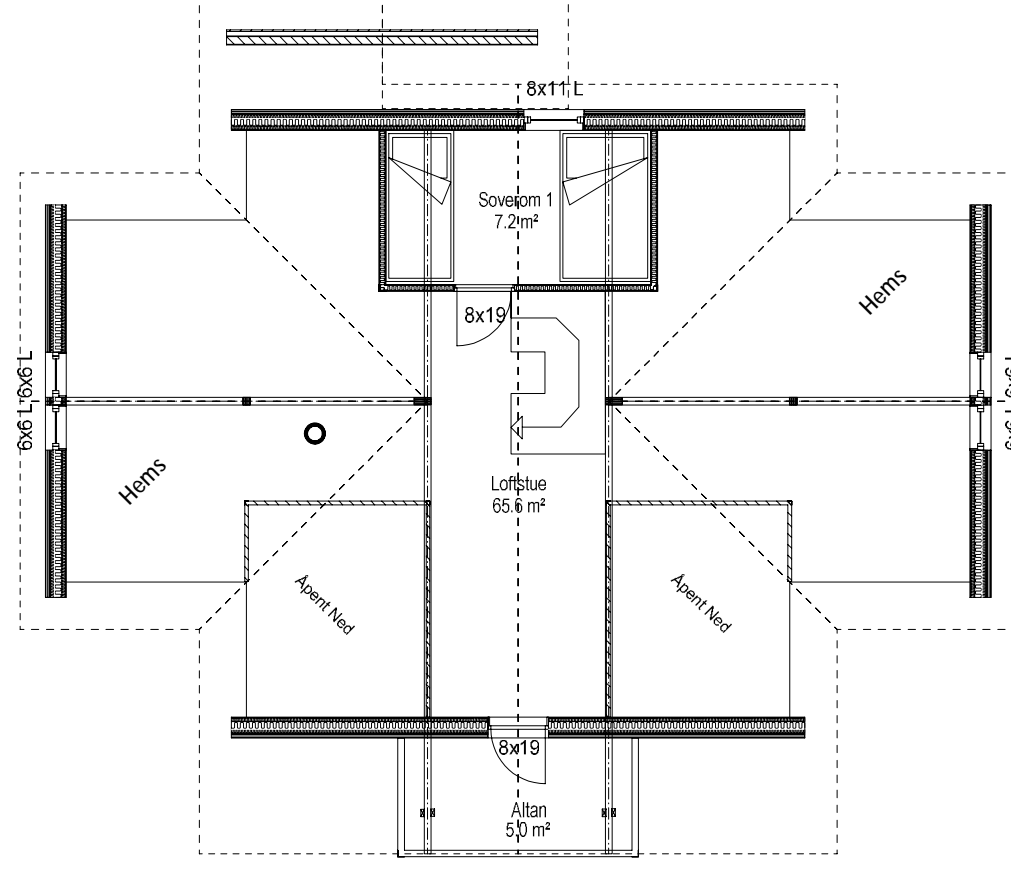
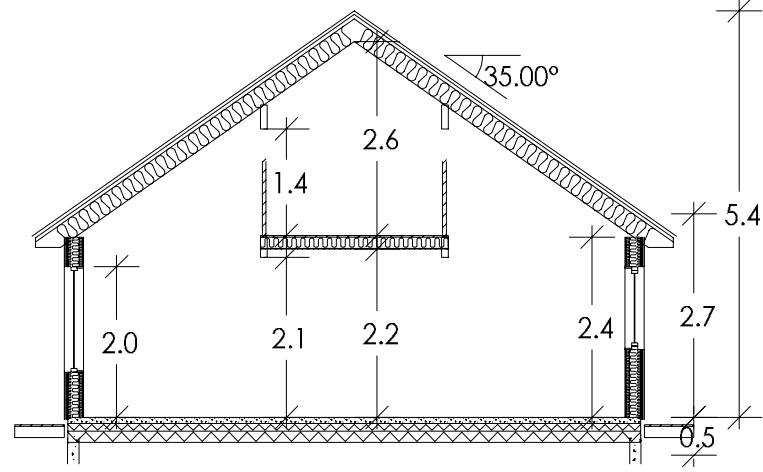
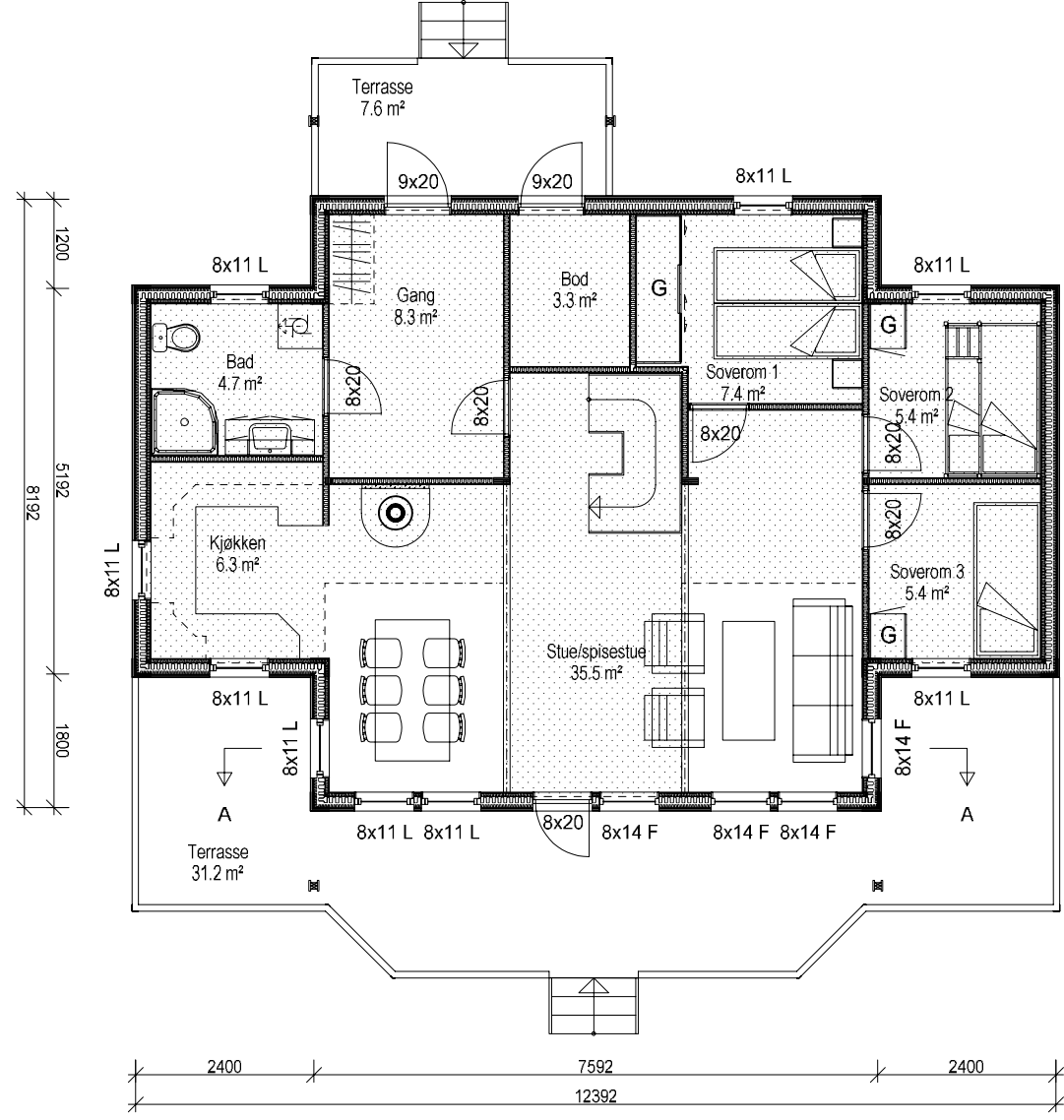

Arealberegninger i hht. NS 3940	Bruksareal BRA i m²	
	Bygget areal	Sum BRA
1. etg. plan	78.7	89.6
2. etg. plan	22.5	24.7
SUM :	101.2	114.3
BYA :	89.1	101.5
Grunnflate/ folavtrykk :	87.1	



Bygget er ikke teknisk prosjektert og mindre endringer kan forekomme.

TEGNINGEN MÅ HVERKEN HELET ELLER DELVIS KOPIERES ELLER BENYTTES I TID

DATA DESIGN SYSTEM

01 Siste revisjon 16.06.2017 pi@

REVIDERING GJELDER

REVIDERING GJELDER

REVIDERING GJELDER

REVIDERING GJELDER

REVIDERING GJELDER

REVIDERING GJELDER

REVIDERING GJELDER

Godkjent av kunde:

Godkjent av kunde:

Godkjent av kunde:

Godkjent av kunde:

Godkjent av kunde:

Godkjent av kunde:

Godkjent av kunde:

Modell:Dunderland

Modell:Dunderland

Modell:Dunderland

Modell:Dunderland

Modell:Dunderland

Modell:Dunderland

Modell:Dunderland

Byggherre:

Byggherre:

Byggherre:

Byggherre:

Byggherre:

Byggherre:

Byggherre:

Byggeplass:

Byggeplass:

Byggeplass:

Byggeplass:

Byggeplass:

Byggeplass:

Byggeplass:

Kommune:

Kommune:

Kommune:

Kommune:

Kommune:

Kommune:

Kommune:

ARBETTER SOM IKKE RANA HYTTA BERNHARD OLSEN AS MEDVIRKER I

ARBETTER SOM IKKE RANA HYTTA BERNHARD OLSEN AS MEDVIRKER I

ARBETTER SOM IKKE RANA HYTTA BERNHARD OLSEN AS MEDVIRKER I

ARBETTER SOM IKKE RANA HYTTA BERNHARD OLSEN AS MEDVIRKER I

ARBETTER SOM IKKE RANA HYTTA BERNHARD OLSEN AS MEDVIRKER I

ARBETTER SOM IKKE RANA HYTTA BERNHARD OLSEN AS MEDVIRKER I

ARBETTER SOM IKKE RANA HYTTA BERNHARD OLSEN AS MEDVIRKER I



RANAHYTTA

Bygget er ikke teknisk prosjektert og mindre endringer kan forekomme.

TEGNINGEN MÅ HVERKEN HJELT ELLER DELVIS KOPIERES ELLER BENYTTES I TD

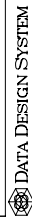

DATA DESIGN SYSTEM

Pro: R K011	01	Siste revisjon	REVIDERING GJELDER	16.06.2017	pi@
Tegn:502	REV	ANT.		DATE	SIGN.
Mål: 100	Godkjent av kunde:			DATE:	
Tegn:Roda	Modell:Dunderland			Tegning:Fasader	
Dato:	Byggherre:			Kommune:	
ARBEIDER SOM IKKE RANAHYTTA.BERNAARD OLSEN AS MEDVIRKER I.					